



**B 50 R** 142-700 кВт

**B 60 R** 344-1067 кВт

## Oil burner

- Energy saving and compatible with environmental requirements
- Quiet in operation and designed for easy maintenance
- Reliable and trouble free

## Ölbrenner

- Energiesparend und umweltfreundlich
- Konstruiert für einfache Handhabung bei der Einregulierung und Wartung
- Zuverlässig und problemlos

## Жидкотопливная горелка

- Экономична
- Соответствует требованиям охраны окружающей среды
- Легка в управлении, надежна и безопасна

- The burners are designed and approved in accordance with the European standard EN 267
- Suitable for High Resistance Boilers
- Industry standard components easily available
- High quality thanks to modern casting technique
- 2-stage or 3-stage

- Der Brenner ist nach der Europa-Norm EN 267 konstruiert worden
- Geeignet für Kessel mit hohen Gerendrücken
- Höchster Qualitätsstandard durch fortschrittliche Gießtechnik
- Standard Bauteile überall erhältlich
- 2- oder 3-stufig

- Сертифицирована в России
- Отвечает европейским стандартам EN 267
- Работает на котлах высокого давления
- В производстве используются высокие технологии литья
- Стандартные промышленные комплектующие
- 2-, 3-ступенчатая



| Type            | Typ                   | Тип                  |             | B 50-2F/B 50-3F      | B 60-2F/B 60-3F       |
|-----------------|-----------------------|----------------------|-------------|----------------------|-----------------------|
| Burner head 1   | Brennerkopf 1         | Труба горелки 1      | кг/ч<br>кВт | 12.0-42.0<br>142-498 | 29.0-90.0<br>344-1067 |
| Burner head 2** | Brennerkopf 2**       | Труба горелки 2**    | кг/ч<br>кВт | 20.0-59.0<br>237-700 |                       |
| Motor           | Motor                 | Мотор                | В/Гц/Вт     | 380/50/750           | 380/50/1100           |
| Control box     | Ölfeuerungsautomat    | Реле управления      |             | Bentone, Simens      |                       |
| Fuel pump       | Ölpumpe               | Жидкотопливный насос |             | Danfoss, Suntec      |                       |
| Time meter      | Betriebsstundenzähler | Счетчик времени      |             | *                    |                       |
| Gross weight    | Gewicht, brutto       | Вес брутто           | кг          | 49                   | 50                    |
| Volume          | Volumen               | Объем                | м³          | 0.22                 | 0.30                  |

\* Optional. Wahlweise. Дополнительная Опция.

\*\* With brake plate optimizer. Mit hydraulischer Düsenstockeinstellung. С усилителем опорного диска.

Versions of B 50 and B 60 • Varianten von B 50 und B 60 • Для версий B 50 и B 60

|  | Nozzles<br>Düsen<br>Сопла | Air damper motor<br>Stellmotor<br>Сервомотор | Hydr. air adjustment<br>Hydr. Lufteinstellung<br>Гидр. регулятор воздуха | Brake plate optimizer<br>Hydr. Düsenstockeinstellung<br>Гидропривод сопловой сборки | O <sub>2</sub> -controller<br>O <sub>2</sub> -Steuerung<br>O <sub>2</sub> - контроль |
|--|---------------------------|--|--|---|--|
| B 50-2F/B 60-2F                                  | 2                         | •  |  |   |  |
| B 50-2FH/B 60-2FH                                | 2                         |  | •  |   |  |
| B 50-2FR/B 60-2FR                                | 2                         | •  |  | •   |  |
| B 50-2FR-O <sub>2</sub> /B 60-2FR-O <sub>2</sub> | 2                         | •  |  | •   | •  |
| B 50-3FR/B 60-3FR                                | 3                         | •  |  | •   |  |

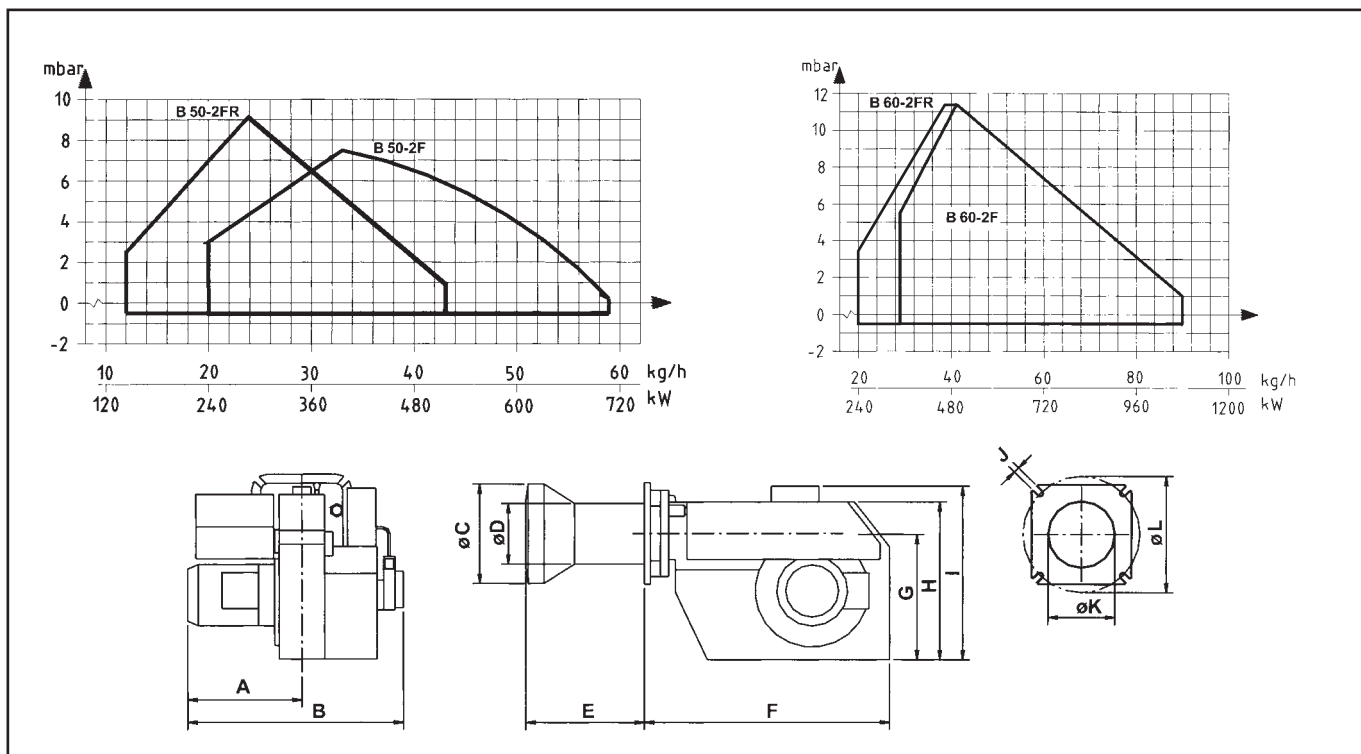

|                 | A   | B   | C    | D    | E       | F   | G   | H   | I   | J  | K    | L       |
|-----------------|-----|-----|------|------|---------|-----|-----|-----|-----|----|------|---------|
| B 50-2F/B 50-3F | 240 | 520 | ∅218 | ∅134 | 255/355 | 555 | 296 | 375 | 380 | 14 | ∅134 | 200-260 |
| B 60-2F/B 60-3F | 290 | 595 | ∅250 | ∅155 | 313/413 | 610 | 321 | 400 | 405 | 14 | ∅160 | 226-295 |